



# Utilisation et entretien

## Autolaveuse autoportée 7765™

**ATTENTION! N'utilisez pas la machine avant d'avoir lu et compris le mode d'emploi.**

### Préparez-vous à utiliser le système de nettoyage



1. Lisez attentivement le manuel « Mode d'emploi » du modèle 7765 avant d'utiliser la machine.



2. La machine devrait être comme ceci avant son utilisation.



3. Vérifiez la jauge de carburant sur le réservoir GPL. Utilisez uniquement le type de carburant prévu pour cette machine (comme indiqué sur l'autocollant du réservoir de carburant).



4. Vérifiez le niveau d'huile moteur et hydraulique avant de commencer (suivez les instructions du manuel).



5. Vérifiez le filtre à air et l'indicateur de filtre à air. Remplacez le filtre s'il est sale.



6. Remplissez le réservoir de solution jusqu'à la ligne de remplissage à l'intérieur du réservoir de solution. Ajoutez toujours le détergent après le remplissage.



7. Assurez-vous que le type approprié de brosses de nettoyage est installé sur le plateau de lavage



8. Vérifiez que l'ensemble de la raclette principal est correctement positionné (voir page A-34 dans le manuel « Mode d'emploi » du modèle 7765). Vérifiez si la lame de la raclette est usée ou endommagée.



9. Familiarisez-vous avec toutes les commandes de l'opérateur (reportez-vous au manuel « Mode d'emploi » de la machine).



10. Relevez la trémie principale. Assurez-vous que la trémie est vide et propre. Assurez-vous d'engager la barre de sécurité de la trémie immédiatement après l'ouverture de la trémie. Désengagez la barre de sécurité de la trémie avant de fermer la trémie.

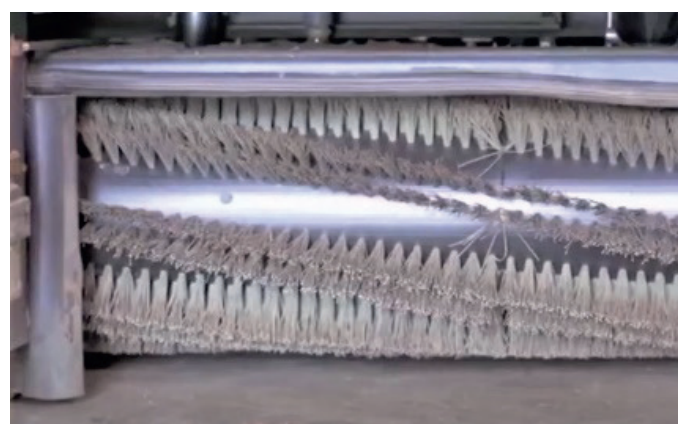

11. Inspectez la brosse de balayage principale. Assurez-vous que la brosse est correctement installée et exempte de débris ou de corps étrangers. Remplacez la brosse principale si les poils mesurent moins de 1 po de longueur.



12. Vérifiez que la brosse principale est bien réglée en hauteur. Ajustez le réglage en fonction de vos besoins (voir page A-31 dans le manuel « Mode d'emploi »).



13. Assurez-vous que la brosse côté droit est installée adéquatement. Vérifiez que l'ajustement au sol est optimal (voir page A-31 dans le manuel « Mode d'emploi »).



14. Vérifiez le compartiment de contrôle de la poussière. Retirez le filtre du panneau et nettoyez-le au besoin. Réinstallez le filtre du panneau dans le compartiment de contrôle de la poussière.

### Fonctionnement de la machine — Nettoyage



1. À l'aide de la clé de contact, allumez la machine en démarrant le moteur.

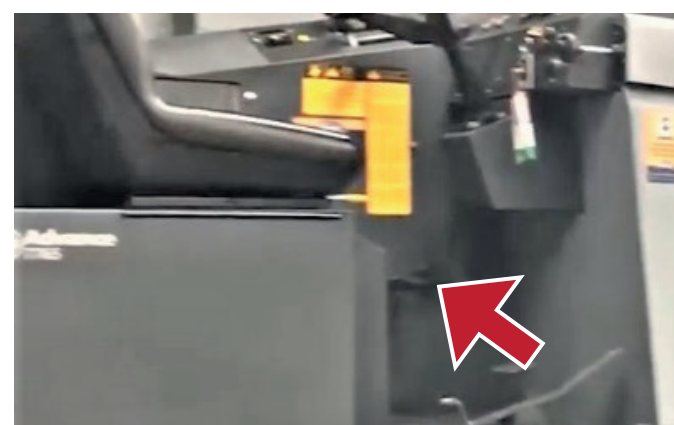

2. Relâchez le frein de stationnement. Réglez le siège dans une position confortable.



3. Activez les commandes de la brosse, de la raclette et de l'aspirateur.



4. Poussez le levier de la vanne d'arrêt de la solution vers l'avant jusqu'au débit de solution souhaité. Positionnez le commutateur en mode « lapin » pour régler le moteur à plein régime.



5. À l'aide de votre pied droit, appuyez sur la pédale d'accélérateur et commencez à nettoyer le sol en mode de nettoyage simple ou double.



6. Lorsque le nettoyage est terminé, conduisez la machine 7765 vers le site de décharge des eaux usées. Une fois sur place, arrêtez complètement la machine, éteignez-la et engagez le frein de sécurité.



7. Lorsque le nettoyage est terminé, videz le réservoir de récupération. Commencez par retirer le tuyau de vidange du réservoir de récupération de son dispositif de rangement.



8. Ensuite, desserrez le bouchon de vidange en tournant l'axe du bouchon de vidange dans le sens inverse des aiguilles d'une montre. Une fois desserré, retirez le bouchon de vidange du trou de vidange du réservoir de récupération.

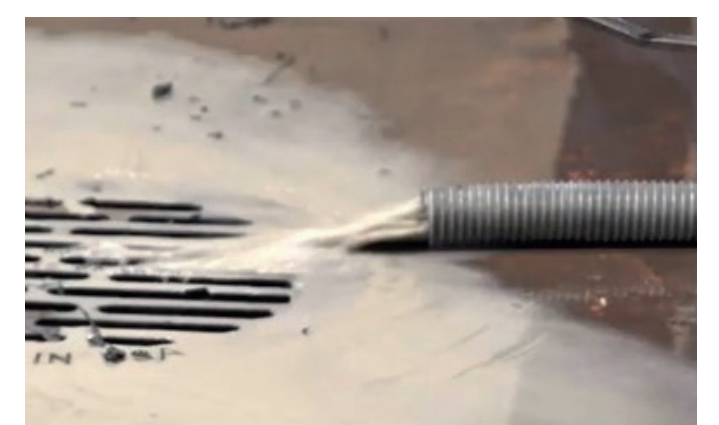

9. Laissez toute l'eau usée s'écouler du réservoir de récupération.



10. Assurez-vous de bien rincer le système de fermeture du flotteur avec un tuyau d'arrosage et de l'eau claire. Laissez le couvercle du réservoir de récupération ouvert lorsque vous avez terminé de nettoyer le réservoir de récupération.



11. Basculez le réservoir de récupération en position « ouvert ». Utilisez un tuyau d'arrosage et de l'eau claire pour bien rincer le réservoir de récupération. Fermez lorsque vous avez terminé.



12. Arrosez les brosses et le support de brosses après chaque quart de travail. Assurez-vous que les brosses et le support sont exempts de saleté, de débris et de tout corps étranger.



# Utilisation et entretien

## Autolaveuse autoportée 7765™

### Fonctionnement de la machine — Balayage



1. À l'aide de la clé de contact, allumez la machine en démarrant le moteur.

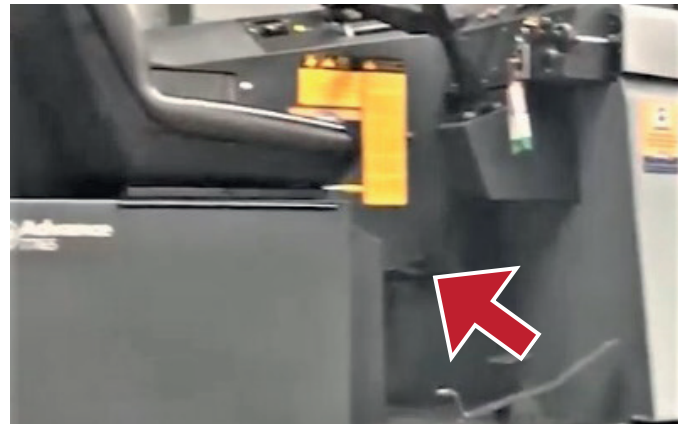

2. Relâchez le frein de stationnement. Réglez le siège dans une position confortable.



3. Activez les interrupteurs d'aspiration de la brosse principale, de la brosse latérale et du contrôle de la poussière. Positionnez le commutateur en mode « lapin » pour régler le moteur à plein régime.



4. Engagez le levier de commande de levage de la brosse principale d'un cran.

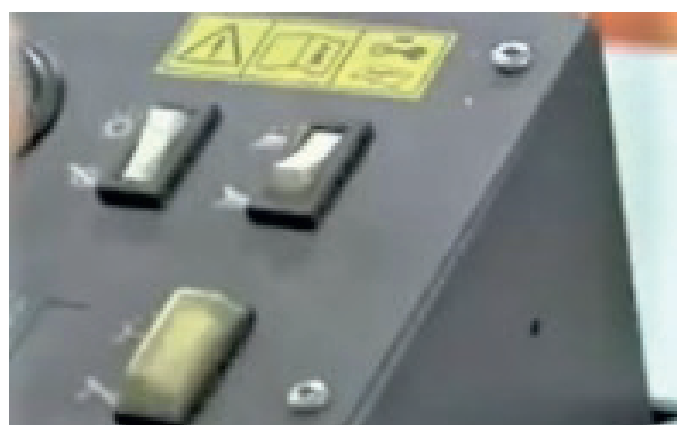

5. Poussez complètement la commande de la brosse latérale vers l'avant pour que la brosse latérale touche le sol.



6. À l'aide de votre pied droit, appuyez sur la pédale d'accélérateur et commencez à balayer le sol en mode de nettoyage simple ou double.



7. Videz régulièrement le bac collecteur de débris pendant et après les opérations de balayage. Assurez-vous que la porte de la trémie est fermée avant de soulever la trémie. Ne remplissez pas la trémie au-delà de sa capacité.



8. Assurez-vous que la porte de la trémie est ouverte avant de reprendre le balayage.



9. Lorsque vous balayez, commencez toujours par balayer le côté droit d'une allée ou d'une zone. Utilisez une méthode de balayage circulaire pour terminer le balayage de l'allée ou de la zone.

### Entretien quotidien



1. Lorsque le nettoyage est terminé, videz le réservoir de récupération. Commencez par retirer le tuyau de vidange du réservoir de récupération de son dispositif de rangement.



2. Ensuite, desserrez le bouchon de vidange en tournant l'axe du bouchon de vidange dans le sens inverse des aiguilles d'une montre. Une fois desserré, retirez le bouchon de vidange du trou de vidange du réservoir de récupération.



3. Laissez toute l'eau usée s'écouler du réservoir de récupération.



4. Assurez-vous de bien rincer le système de fermeture du flotteur avec un tuyau d'arrosage et de l'eau claire. Laissez le couvercle du réservoir de récupération ouvert lorsque vous avez terminé de nettoyer le réservoir de récupération.



5. Basculez le réservoir de récupération en position « ouvert ». Utilisez un tuyau d'arrosage et de l'eau claire pour bien rincer le réservoir de récupération.



6. Arrosez les brosses et le support de brosses après chaque quart de travail. Assurez-vous que les brosses et le support sont exempts de saleté, de débris et de tout corps étranger. Vérifiez si les brosses sont usées.



7. Vérifiez si les lames de la raclette sont usées ou endommagées. Faites pivoter ou remplacez les lames de la raclette au besoin.



8. Vérifiez les niveaux d'huile moteur et de fluide hydraulique.



9. Vérifiez le niveau de liquide de refroidissement du radiateur.



10. Vérifier si la brosse principale de balayage est usée.



11. Vérifier si la brosse latérale de balayage est usée.



12. Nettoyez et inspectez le filtre du panneau de contrôle de la poussière. Nettoyez le filtre après chaque utilisation. Vérifier si le filtre est usé ou endommagé. Remplacez le filtre s'il est déchiré ou perforé.



13. Vérifiez le filtre à air du moteur. Vérifiez le mécanisme d'avertissement « filtre obstrué ». Nettoyez ou remplacez le filtre s'il est obstrué par de la poussière.



14. Nettoyez le tamis du filtre du réservoir de solution au fond du réservoir de solution.

### Maintenance — Toutes les 100 heures de fonctionnement



1. Changez l'huile moteur et le filtre à huile. Remplacez le filtre à air du moteur. Remplacez le filtre à carburant et le filtre à huile hydraulique.

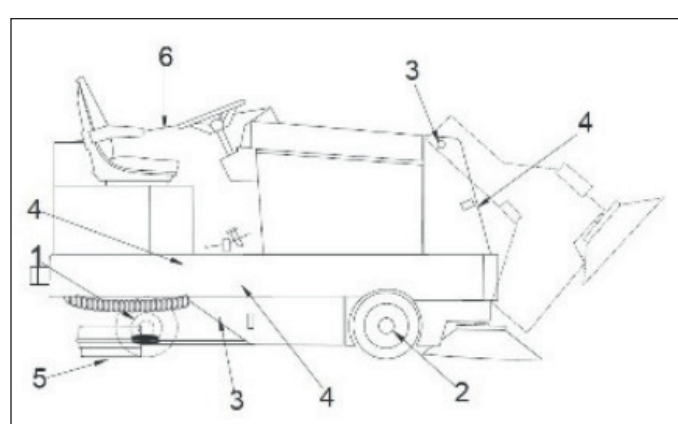

2. Graissez tous les points de graissage de la machine (voir p. A-28 du manuel « Mode d'emploi »).



3. Vérifiez les plaquettes de frein et le réglage des freins.



4. Lubrifiez les roulettes de la raclette.